

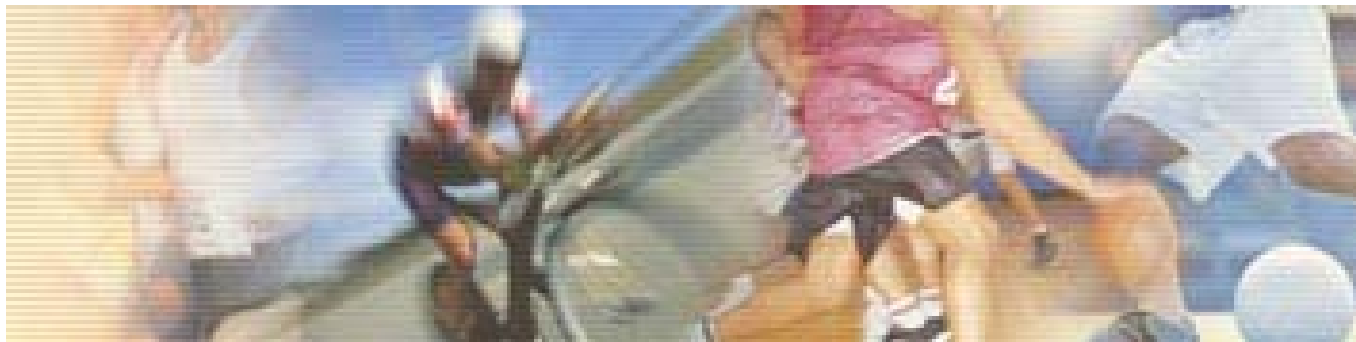

KŪNO KULTŪROS IR SPORTO DEPARTAMENTO
PRIE LIETUVOS RESPUBLIKOS VYRIAUSYBĖS
PROGRAMOS „KŪNO KULTŪROS IR SPORTO PLĖTRA“
VERTINIMAS

VALSTYBINIO AUDITO ATASKAITA



Vilnius 2005 m.

TURINYS

SANTRAUKA	3
IŽANGA	5
AUDITO REZULTATAI	8
1. Programos „Kūno kultūros ir sporto plėtra“ planavimas	8
1.1 Lėšų poreikio planavimas	8
1.2 Programos uždavinių vertinimo kriterijai	11
2. Programos „Kūno kultūros ir sporto plėtra“ priemonių vykdymo vertinimas	13
2.1 Kūno kultūros ir sporto veiklos planavimas, apskaita, analizė bei struktūros, personalo, asignavimų valdymas	13
2.2 Vaikų užimtumas vasarą ir jų mokymas plaukti	13
2.3 Nacionalinio ir tarptautinio lygio sporto visiems, sveikatingumo renginių organizavimas	15
2.4 Sporto renginių neįgaliems žmonėms organizavimas, integravimas į sveikų žmonių renginius bei neįgaliųjų sporto klubų plėtojimas	17
2.5 Sporto šakų programų rengimas ir koordinavimas	18
2.6 Šalies čempionatų ir kitų sporto renginių organizavimas ir Dalyvavimas pasaulio ir Europos čempionatuose	19
2.7 Nacionalinių sporto bazių renovacija pagal 2002–2004 m. investicinę programą	21
3. Programos vykdymo kontrolės vertinimas	24
APIBENDRINTOS IŠVADOS IR REKOMENDACIJOS. AUDITO METU ĮVYKĘ POKYČIAI	25



LIETUVOS RESPUBLIKOS VALSTYBĖS KONTROLĖ

VALSTYBINIO AUDITO ATASKAITA

KŪNO KULTŪROS IR SPORTO DEPARTAMENTO PRIE LIETUVOS RESPUBLIKOS VYRIAUSYBĖS VYKDOMOS PROGRAMOS „KŪNO KULTŪROS IR SPORTO PLĖTRA“ VERTINIMAS

2005 m. balandžio 28 d. Nr. 2010 - 3 - 41

Vilnius

SANTRAUKA

Valstybinis auditas Kūno kultūros ir sporto departamente prie Lietuvos Respublikos Vyriausybės (toliau – Departamentas) atliktas siekiant įvertinti programos „Kūno kultūros ir sporto plėtra“ vykdymą rezultatyvumo požiūriu bei valstybės biudžeto lėšų naudojimo kontrolę.

Programai „Kūno kultūros ir sporto plėtra“ vykdyti 2004 metais skirta 27 223,8 tūkst. Lt (60,8 % visų Departamentui skirtų lėšų) Programos atskiras priemonės pagal sutartis buvo pavesta vykdyti 105 sporto šakų federacijoms, sporto sąjungoms, asociacijoms, komitetams, 5 neįgaliųjų sporto organizacijoms, 60 savivaldybių sporto organizacijų, 18 judėjimo „Sportas visiems“ organizacijų, 101 sporto mokymo įstaigai ir kitoms organizacijoms. Lietuvos kūno kultūros ir sporto aplinką, sporto organizacijų finansavimą, kontrolę reglamentuoja Kūno kultūros ir sporto įstatymas¹.

Auditorių nuomone, nustatyti „Kūno kultūros ir sporto plėtra“ programos uždavinių įgyvendinimo vertinimo kriterijai nesuteikia pilnos informacijos apie uždavinių įgyvendinimo rezultatus, nes nepakanka nustatytų kokybinių bei nėra išlaidų efektyvumo vertinimo kriterijų, atskiri rodikliai (dydžiai) yra nepakankamai patikimi.

Departamentas 320,7 tūkst. Lt panaudojo neefektyviai, skirdamas šias lėšas ne tiesiogiai programos „Kūno kultūros ir sporto plėtra“ priemonių vykdymui, o sporto organizacijų darbuotojų darbo užmokesčiui ir socialiniam draudimui (judėjimo „Sportas visiems“ organizacijoms – 187,1 tūkst. Lt ir neįgaliųjų sporto organizacijoms – 133,6 tūkst. Lt).

Departamentas netikrino, kaip lėšas naudojo atskiros sporto organizacijos ir ar buvo vykdomos priemonių plane numatytos priemonės. Pagal sporto organizacijų pateiktas ataskaitas matyti, kad dalį lėšų

¹ Lietuvos Respublikos Kūno kultūros ir sporto įstatymas, 1995-12-20 Nr. I-1151

sporto organizacijos panaudojo ne toms priemonėms, kurios Departamento generalinio direktoriaus buvo patvirtintos priemonių plane. Per metus priemonių planai tikslinami nebuvo.

Auditoriai ataskaitoje pateikė Kūno kultūros ir sporto departamentui rekomendacijas, kuriuose siūloma įdiegti tokią Programos vykdymo kontrolės sistemą, kuri leistų valstybės biudžeto lėšas naudoti efektyviai ir rezultatyviai ir tik Programose numatytiems tikslams ir uždaviniams įgyvendinti ir nustatyti ne tik kiekybinius, bet ir kokybinius ir išlaidų efektyvumo vertinimo kriterijus.

IŽANGA

Audito tikslas – Kūno kultūros ir sporto departamento prie Lietuvos Respublikos Vyriausybės (toliau Departamentas) vykdomos programos „Kūno kultūros ir sporto plėtra“ vertinimas.

Audito uždaviniai:

- įvertinti programos „Kūno kultūros ir sporto plėtra“ vykdymą rezultatyvumo požiūriu,
- įvertinti programos „Kūno kultūros ir sporto plėtra“ vykdymo ir valstybės biudžeto lėšų panaudojimo kontrolę.

Audituojamas laikotarpis – 2004 metai.

Audito objektas. Programa „Kūno kultūros ir sporto plėtra“ siekiama įgyvendinti Lietuvos Respublikos Vyriausybės Strateginiame plane numatytus tikslus – „Užtikrinti švietimo, mokslo, nacionalinės kultūros ir sveikatinimo plėtra“ ir „Plėtoti informacinę ir žinių visuomenę“. Departamentas, vykdydamas programą „Kūno kultūros ir sporto plėtra“, siekia tikslų: įgyvendinti valstybinę politiką kūno kultūros ir sporto srityje, skatinti vaikų ir jaunimo fizinio ugdymo raidą, integruoti į visuomenę neįgaliuosius, tobulinti sporto šakų plėtotės sistemą, plėsti ir renovuoti sporto bazes.

Programai „Kūno kultūros ir sporto plėtra“ vykdyti 2004 metais skirta 27 223,8 tūkst. Lt (60,8 % visų Departamentui skirtų lėšų) (1 ir 2 pav.).

Programos atskiras priemonės pagal sutartis buvo pavesta vykdyti 105 sporto šakų federacijoms, sporto sąjungoms, asociacijoms, komitetams, 5 neįgaliųjų sporto organizacijoms, 60 savivaldybių sporto

organizacijų, 18 judėjimo „Sportas visiems“ organizacijų, 101 sporto mokymo įstaigai ir kitoms organizacijoms. Dėl žmogiškųjų resursų trūkumo audito metu vadovavomės Departamento pateikta informacija ir apklausos duomenimis. Lietuvos kūno kultūros ir sporto aplinką, sporto organizacijų

1. Departamentui 2001–2004 metais skirtos (gautos) valstybės biudžeto lėšos (tūkst. Lt)

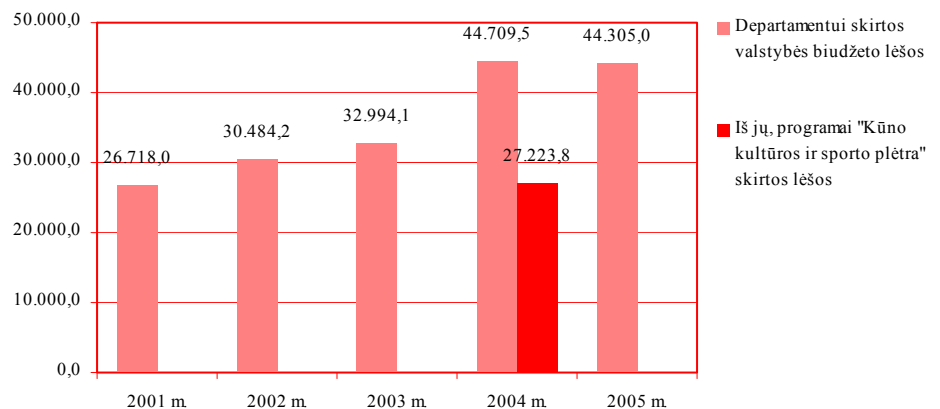

2. Departamento 2004 metais vykdytos programos ir joms skirtos valstybės biudžeto lėšos

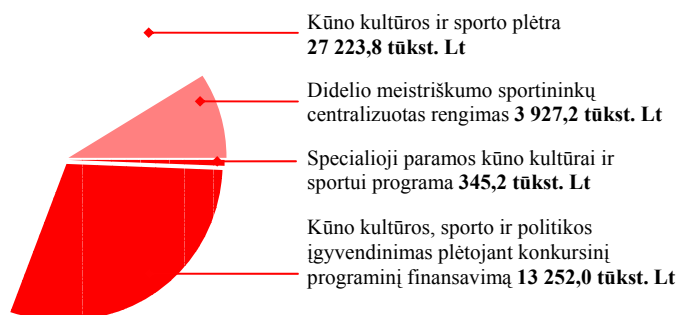

finansavimą, kontrolę reglamentuoja Kūno kultūros ir sporto įstatymas². Įstatymas nustato kūno kultūros ir sporto organizacijų veiklos teisinius pagrindus, valstybės institucijų kompetenciją kūno kultūros ir sporto srityje, reglamentuoja profesionalųjį sportą, suteikia teises garantijas šalies gyventojams praktikuoti kūno kultūrą ir sportą, reguliuoja kitus santykius, susidarantius kūno kultūros ir sporto srityje.

Audito subjektas – Kūno kultūros ir sporto departamentas prie Lietuvos Respublikos Vyriausybės. Audituojamu laikotarpiu Departamento gen. direktorius buvo V. Nėnius.

Departamento misija³ – sudaryti sąlygas ugdyti sveiką ir fiziškai aktyvią visuomenę, ieškoti talentingų sportininkų, profesionaliai rengti deramai atstovauti šaliai svarbiausiose tarptautiniuose sporto renginiuose.

Departamento strateginiai tikslai⁴:

- Ugdyti sveiką ir fiziškai aktyvią visuomenę, stengiantis kuo daugiau gyventojų įtraukti į organizuotas ir savarankiškas sporto pratybas.
- Pasiiekti ženklių tarptautinių sporto laimėjimų, tinkamai parengiant sportininkus ir atrenkant bei ugdant perspektyvų jaunimą.

Svarbiausieji Departamento uždaviniai⁵:

1. kartu su kitomis suinteresuotomis valstybės, savivaldybių institucijomis, įstaigomis ir organizacijomis įgyvendinti bendrą valstybės kūno kultūros ir sporto plėtotės politiką, sveikos gyvensenos programas;
2. skatinti Lietuvos Respublikos gyventojus nuolat sportuoti, kad jie būtų sveiki ir darbingi, kultūringai ilsėtusi;
3. sudaryti sąlygas sporto organizacijoms rengti didelio meistriškumo sportininkus, kurie atstovautų Lietuvos Respublikai tarptautinėse varžybose;
4. sudaryti sąlygas valstybės, savivaldybių institucijoms, įstaigoms ir organizacijoms propaguoti ir didinti kūno kultūros bei sporto efektyvumą.

Audito procesas. Valstybinis auditas „Kūno kultūros ir sporto plėtra“ numatytas Valstybės kontrolės 2005 metų veiklos audito programoje. Lietuvos Respublikos valstybės kontrolės Veiklos audito 1-ojo departamento direktoriaus R. Sanajevio 2005-01-24 pavedimu Nr. 2010-3 auditą atliko Veiklos audito 1-ojo departamento vyresnysis valstybinis auditorius J. Izokaitis (grupės vadovas), valstybiniai auditoriai M. Macijauskas ir D. Aleknavičius. Auditas pradėtas 2005-01-24, baigtas 2005-04-26.

Auditas atliktas vadovaujantis Valstybinio audito reikalavimais. Audito įrodymai gauti taikant skaičiavimo, patikrinimo (rašytinių dokumentų nagrinėjimo), apklausos (pokalbiai su atsakingais

² Lietuvos Respublikos Kūno kultūros ir sporto įstatymas, 1995-12-20 Nr. I-1151

³ Departamento 2004 metų strateginis veiklos planas

⁴ Departamento 2004 metų strateginis veiklos planas

Departamento, sporto organizacijų darbuotojais, klausimynai sporto organizacijoms, federacijoms) ir analitinės procedūras.

Audito ataskaitoje panaudoti duomenys, gauti iš sporto organizacijoms pateiktų klausimynų. Į 56-ioms sporto organizacijoms pateiktus klausimynus atsakė 61 % (34 sporto organizacijos, šioms organizacijoms iš audituojamos programos skirta 64 % lėšų). Auditorių nuomone, atsakytų anketų kiekis yra pakankamas apibendrintam vertinimui.

Atlikdami auditą, laikėmės prielaidos, kad auditoriams pateikti duomenys yra teisingi, dokumentai yra išsamūs ir galutiniai, o dokumentų kopijos atitinka originalus.

AUDITO REZULTATAI

1. PROGRAMOS „KŪNO KULTŪROS IR SPORTO PLĖTRA“ PLANAVIMAS

1.1 Lėšų poreikio planavimas

Finansų ministerija raštu⁶ Kūno kultūros ir sporto departamentui pateikė 2004 metų numatomų valstybės biudžeto asignavimų tiesioginėms išlaidoms apimtį (be specialiųjų programų investicijoms): 2004 m. – 27 664 tūkst. Lt, 2005 m. – 27 664 tūkst. Lt ir 2006 m. – 27 664 tūkst. Lt. Pagal Departamento pateiktus skaičiavimus, 2004 metų išlaidų projekte numatyta 38 013 tūkst. Lt⁷, t.y. 37,4 % daugiau negu maksimalūs asignavimai. Iš jų lėšų poreikis 2004 metų „Kūno kultūros ir sporto plėtra“ programos įgyvendinimui – 20 502 tūkst. Lt (iš jų darbo užmokesčiui – 1 711 tūkst. Lt, nepaprastosioms išlaidoms – 7 290 tūkst. Lt). Finansų ministerijos rašte pažymėta, jog asignavimų valdytojai (Departamentas) turi pateikti Finansų ministerijai 2004–2006 metų valstybės biudžeto programų sąmatų projektus su preliminariais skaičiavimais, neviršijant Finansų ministerijos nurodytų maksimalių asignavimų ribų.

2004 metų valstybės biudžeto ir savivaldybių biudžetų finansinių rodiklių patvirtinimo įstatyme Departamentui buvo patvirtinti 38 343 tūkst. Lt asignavimų (įskaitant 330 tūkst. Lt specialiajai programai).

Departamentui skiriamų valstybės biudžeto lėšų paskirstymo proporcijos, pagal atskiras programas, buvo numatytos 2001 metais III Lietuvos sporto kongreso metu:

- Pasirengimo olimpinėms žaidynėms programai – LOOC – 20–25 %,
- Nacionalinių sporto federacijų, asociacijų ir sąjungų programoms – 65–70 %,
- Kūno kultūros programai – asociacijai „Sportas visiems“ – 7–10 %,
- Kitoms programoms, tarp jų inventoriui ir įrangai – 5–8 %.

Vadovaujantis atskirais III Lietuvos sporto kongreso nutarimais ir atsižvelgiant į atskirų sporto federacijų pasiūlymus buvo parengti 2001–2004 m. Lietuvos Respublikos sporto šakų reitingo kriterijai ir biudžeto lėšų 2001 m. paskirstymas, kurį patvirtino Lietuvos sporto taryba⁸. Tačiau 2001–2004 metais keičiantis Departamento vykdomoms programoms ir jų sudėčiai (2001 m. – „Sveikatingumas ir sportas“, 2002 m. – „Fizinio lavinimo, Sporto visiems ir sporto šakų plėtojimas“, nuo 2003 m. – „Kūno kultūros ir sporto plėtra“), lėšų paskirstymo tvarka nebuvo peržiūrėta. Audito metu Departamentas pateikė informaciją, kad rekomenduojama biudžeto lėšų paskirstymo sporto organizacijoms tvarka bus peržiūrėta IV Lietuvos sporto kongreso metu, kuris įvyks 2005-04-29.

⁶ 2003-07-01 raštas Nr. (2/33-01)-6K-0307348 „Dėl prognozuojamų 2004, 2005 ir 2006 metų valstybės biudžeto apimčių ir 2004 metų valstybės biudžeto projekto skaičiavimų“

⁷ Be specialiosios paramos kūno kultūrai ir sportui programos lėšų

⁸ 2001-02-22 Lietuvos sporto taryba nutarimu Nr. 3

Departamento generalinio direktoriaus įsakymu⁹ buvo patvirtinta tarpžinybinė komisija, kuriai buvo pavesta susipažinti su Lietuvos sporto federacijų, sąjungų, asociacijų pateiktais prašymais bei siūlymais ir, vadovaujantis Lietuvos Respublikos sporto šakų reitingo kriterijais, pateikti 2004 metų biudžeto lėšų paskirstymo programoms projektą.

Kadangi pagrindinėms priemonėms „Šalies čempionatų ir kitų sporto renginių organizavimas“, „Dalyvavimui Europos ir pasaulio čempionatuose“, „Sporto visiems plėtra“ ir „Neįgaliųjų integracija į visuomenę“ skiriamas finansavimas beveik nesikeičia nuo 2001 metų (3 pav.), programai numatytos lėšos tarp priemonių buvo paskirstytos atsižvelgiant į praėjusiais metais (2003 m.) skirtą finansavimą. Paprastųjų išlaidų padidėjimas 2004 metais susijęs su išlaidomis, sportininkų pasiruošimui ir dalyvavimui Atėnų olimpiadoje.

Didžioji programos lėšų dalis (apie 8 mln. Lt) buvo numatyta skirti priemonių „Šalies čempionatų ir kitų sporto renginių organizavimas“, „Dalyvavimui Europos ir pasaulio čempionatuose“ vykdymui. Minėtas priemonės vykdo 105 sporto federacijos, asociacijos, organizacijos, klubai. Priemonėms skirtos lėšos tarp organizacijų paskirstomos pagal sporto šakų reitingo kriterijus (žr. 2.6 dalis).

Per metus programos „Kūno kultūros ir sporto plėtra“ finansavimas buvo padidintas dar 6 721,8 tūkst. Lt, iš jų – 4 185 tūkst. Lt skirta iš Lietuvos Respublikos Vyriausybės rezervo (4 pav.)¹⁰.

3. *Departamento „Kūno kultūros ir sporto plėtra“ 2001-2005 metais skirtos valstybės biudžeto lėšos (tūkst. Lt)*

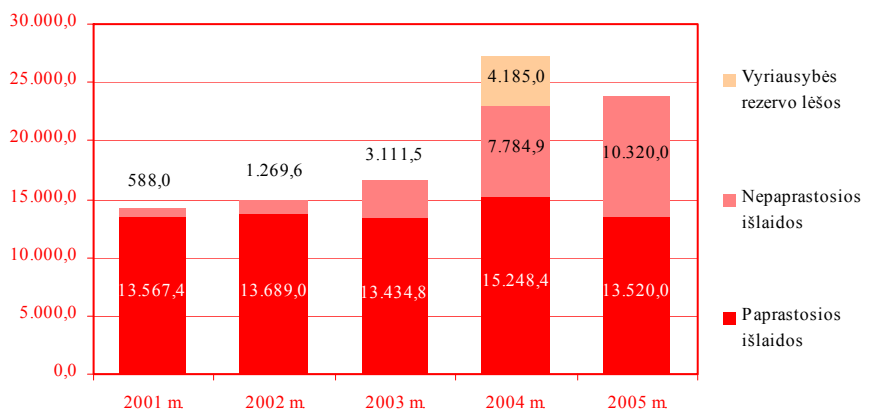

4. *Departamento 2004 metais vykdytoms programoms skirtos valstybės biudžeto lėšos (tūkst. Lt)*

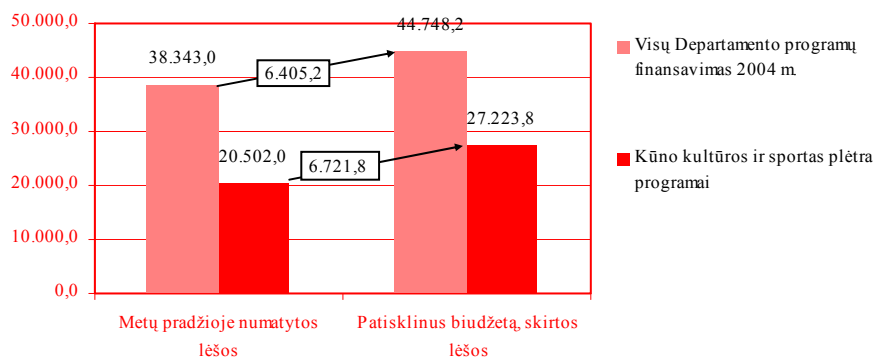

⁹ 2004-01-16 Departamento gen. dir. įsakymu Nr. V-9

¹⁰ Lietuvos Respublikos Vyriausybės 2004-03-05 nutarimas Nr. 246 „Dėl lėšų skyrimo“, Lietuvos Respublikos Vyriausybės 2004-03-24 nutarimas Nr.338 „Dėl lėšų skyrimo“, Lietuvos Respublikos Vyriausybės 2004-05-24 nutarimas Nr. 621 „Dėl lėšų skyrimo“, Lietuvos Respublikos Vyriausybės 2004-07-12 nutarimas Nr. 880 „Dėl lėšų skyrimo“, Lietuvos Respublikos Vyriausybės 2004-09-02 nutarimas Nr.1110 „Dėl premijų sportininkams lėšų skyrimo“, Lietuvos Respublikos Vyriausybės 2004-11-13 nutarimas Nr. 1158 „Dėl lėšų skyrimo“.

Didžioji papildomų lėšų dalis skirta šioms priemonėms:

- Šalies čempionatų ir kitų sporto renginių organizavimas ir dalyvavimas pasaulio ir Europos čempionatuose – 4 108,8 tūkst. Lt;
- Lietuvos sportininkų, dalyvaujančių tarptautinėse varžybose, skatinimas vadovaujantis Lietuvos Respublikos Vyriausybės 2000 m. rugpjūčio 16 d. nutarimu Nr. 927 „Dėl pasižymėjusių sportininkų ir jų trenerių materialinio skatinimo“ – 2 200,0 tūkst. Lt.

Atskiroms „Kūno kultūros ir sporto plėtra“ programos priemonėms finansavimas skiriamas iš kitos Departamento programos – „Kūno kultūros, sporto ir politikos įgyvendinimas plėtojant konkursinį programinį finansavimą“ (5 pav.). Programos „Kūno kultūros, sporto ir politikos įgyvendinimas plėtojant konkursinį programinį finansavimą“ lėšas skirsto Kultūros ir sporto rėmimo fondas. Pagal Kultūros ir sporto rėmimo fondo įstatymą, Fondas remia kūno kultūros ir sporto programas judėjimo „Sportas visiems“, didelio sportinio meistriškumo, sporto mokslo ir sporto specialistų rengimo bei jų tobulinimo, sporto bazių priežiūros ir statybos srityse¹¹.

5. *Departamento 2004 metais vykdytų programų atskirų priemonių palyginimas*

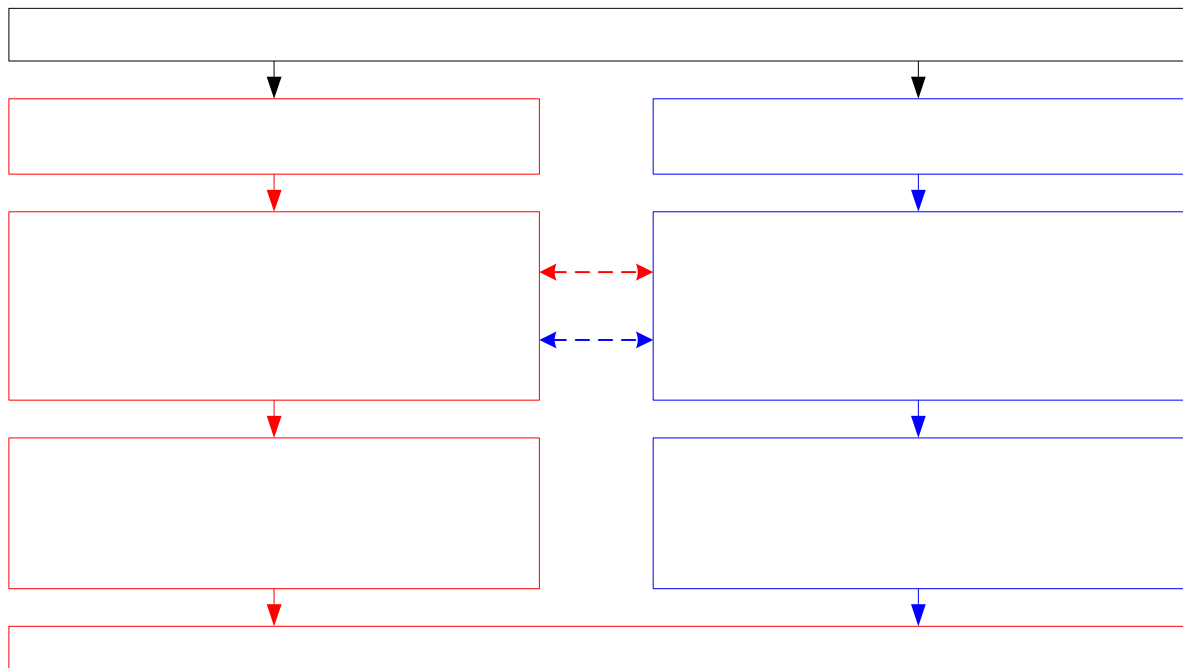

Daliai sporto organizacijų, toms pačioms priemonėms iš dalies finansuoti Departamentas lėšas skiria iš dviejų programų. Tokiu atveju toms pačioms priemonėms vykdyti sudaromos atskiros sutartys. Tai auditorių nuomone, apsunkina biudžeto lėšų panaudojimo apskaitą, ir iškreipia Departamento veiklos rezultatus.

¹¹ Kultūros ir sporto rėmimo fondo įstatymas 1998-10-08, Nr. VIII-876

1.2 Programos uždavinių vertinimo kriterijai

Departamento 2004 metų Strateginiame veiklos plane nustatyti uždavinių įgyvendinimo vertinimo kriterijai, auditorių nuomone, nesuteikia išsamios informacijos apie uždavinių įgyvendinimo rezultatus (1 pavyzdys). Nustatyti uždavinių įgyvendinimo vertinimo kriterijai yra tik kiekybiniai. Audito metu negalėjome vertinti, ar efektyviai ir taupiai sporto organizacijos panaudojo Departamento pervestas valstybės biudžeto lėšas, nes nebuvo numatyti kokybiniai ir išlaidų efektyvumo vertinimo kriterijai. Pagal Biudžeto sandaros įstatymo nuostatas (5 str. 1 d. 7 p.), Departamentas, kaip asignavimų valdytojas, privalo užtikrinti programų vykdymo ir paskirtų asignavimų naudojimo teisėtumą, ekonomiškumą, efektyvumą ir rezultatyvumą.

Auditorių nuomone, uždaviniams vertinti tikslinga nustatyti aiškius kokybinius ir išlaidų efektyvumo vertinimo kriterijus, kaip tai rekomenduojama Vyriausybės patvirtintoje strateginio planavimo metodikoje¹².

Auditorių nuomone, nustatant atskirus uždavinių įgyvendinimo vertinimo kriterijus 2004 metams, nebuvo atsižvelgta į 2003 metais pasiektus rezultatus, nes daugelis jų jau 2003 metais buvo beveik du kartus viršyti, o 2004 metais laukiamas rezultatas buvo viršytas dar daugiau (2 pavyzdys).

Auditorių nuomone, atskiri Departamento nustatyti veiklos vertinimo rodikliai nepakankamai patikimi. Kadangi nuo tam tikrų sporto organizacijos veiklos rodiklių priklauso skiriamų lėšų dydis, sporto organizacijos suinteresuotos pateikti kuo didesnius rodiklius (3 pavyzdys).

Auditorių nuomone, 3 pavyzdyje paminėti veiklos rodikliai nėra patikimi. Departamentas planuodamas programos priemones bei finansavimą, turėtų remtis tik patikima ir teisinga informacija.

1 pavyzdys

Vienas iš Departamento uždavinio įgyvendinimo vertinimo kriterijų – programų efektyvumo ir valstybės biudžeto asignavimų naudojimo patikrinimų skaičius (30). Departamentas 2004 metų veiklos ataskaitoje nurodė, kad buvo atlikta 30 patikrinimų. Buvo patikrinta tik 4,1 % visų 2004 metais visoms Departamento programoms vykdyti skirtų lėšų. Lėšų panaudojimas efektyvumo požiūriu nebuvo vertinamas.

2 pavyzdys

Vertinimo kriterijai	2003 metai		2004 metai	
	Planuoti	Pasiekti	Planuoti	Pasiekti
Išmokytų plaukti vaikų skaičius	1 000	2 292	1 000	3 215
Sporto visiems, sveikatingumo renginių ir sporto varžybų skaičius	350	560	360	683
Sporto federacijų varžybų ir sveikatingumo renginių, surengtų Lietuvoje, skaičius	1650	2914	1 700	3677

3 pavyzdys

Uždavinio įgyvendinimo kriterijai	Pastabos
Dalyvių skaičius sporto visiems, sveikatingumo renginiuose ir sporto varžybose	Duomenų teikėjai yra suinteresuoti teikti didesnius duomenis.
Gyventojų skaičius organizuotose sporto pratybose	Duomenys sunkiai patikrinami. Departamento atstovai nedalyvauja apskaičiuojant šį skaičių.
Dalyvių skaičius sporto federacijų surengtose varžybose ir sveikatingumo renginiuose	Duomenų patikimumas sunkiai patikrinamas. Departamento atstovai tiesiogiai nedalyvauja apskaičiuojant šiuos skaičius.

¹² Lietuvos Respublikos Vyriausybė 2002-0š-06 nutarimas Nr. 827 „Dėl strateginio planavimo metodikos patvirtinimo“

IŠVADOS:

1. Programų „Kūno kultūros ir sporto plėtra“ ir „Kūno kultūros, sporto ir politikos įgyvendinimas plėtojant konkursinį programinį finansavimą“ atskiros priemonės panašios, tačiau lėšų paskirstymo kriterijai skirtingi. Dėl šių priežasčių Departamento veiklos rezultatų negalima tiesiogiai susieti su konkrečios programos lėšomis.

2. Auditorių nuomone, nustatyti „Kūno kultūros ir sporto plėtra“ programos uždavinių įgyvendinimo vertinimo kriterijai nesuteikia pilnos informacijos apie uždavinių įgyvendinimo rezultatus, nes:

- nepakanka nustatytų kokybinių bei nėra išlaidų efektyvumo vertinimo kriterijų,
- atskiri rodikliai (dydžiai) yra nepakankamai patikimi.

2. PROGRAMOS „KŪNO KULTŪROS IR SPORTO PLĖTRA“ PRIEMONIŲ VYKDYMO VERTINIMAS

Programai „Kūno kultūros ir sporto plėtra“ nustatyti tikslai:

1. Įgyvendinti valstybinę politiką kūno kultūros ir sporto srityje;
2. Skatinti vaikų ir jaunimo fizinio ugdymo raidą;
3. Plėtoti sportą visiems;
4. Integruoti į visuomenę neįgaliuosius;
5. Tobulinti sporto šakų plėtotės sistemą;
6. Plėsti ir renovuoti nacionalines sporto bazines.

Audito metu buvo vertinta atskirų tikslų, uždavinių ir priemonių vykdymas. Priemonės pasirinktos atsižvelgiant į skirtų lėšų kiekį.

2.1 TIKSLAS	Įgyvendinti valstybinę politiką kūno kultūros ir sporto srityje
UŽDAVINYS	Koordinuoti sporto organizacijų veiklą
PRIEMONĖ	Kūno kultūros ir sporto veiklos planavimas, apskaita, analizė bei struktūros, personalo, asignavimų valdymas

Šiai priemonei vykdyti buvo skirta 732,0 tūkst. Lt. Visos šios priemonės vykdymui numatytos lėšos buvo skirtos Departamento darbuotojų darbo užmokesčiui. Auditorių nuomone, išskirti darbo užmokesčiai kaip atskirą uždavinio vykdymo priemonę nėra tikslinga, nes jos vykdymas negali būti susijęs su uždavinio vertinimu rezultatyvumo, efektyvumo ar taupumo požiūriu. Kūno kultūros ir sporto departamento valstybės tarnautojų ir darbuotojų, dirbančių pagal darbo sutartis, priėmimo į pareigas, jų darbo užmokesčio mokėjimo tvarką ir sąlygas nustato Lietuvos Respublikos valstybės tarnybos įstatymas ir kiti teisės aktai.

2.2 TIKSLAS	Skatinti vaikų ir jaunimo fizinio ugdymo raidą
UŽDAVINYS	Gerinti jaunimo fizinį parengtumą ir plėtoti jų užimtumą sportu, ypač vasaros atostogų metu
PRIEMONĖ	Vaikų užimtumas vasarą ir jų mokymas plaukti

Priemonės vykdymui 2004 metais buvo skirta 90 tūkst. Lt. Papildomai per metus finansavimas buvo padidintas 11,1 tūkst. Lt. Departamento generalinio direktoriaus įsakymu¹³ buvo patvirtintos Vaikų užimtumo vasarą ir jų mokymo plaukti konkurso sąlygos. Priemonės vykdymas buvo pavestas Departamento Kūno kultūros Strategijos skyriui.

¹³ Departamento generalinio direktoriaus 2004-02-04 įsakymas Nr. V-37

Priemonės įgyvendinimui buvo gautos 194 paraiškos. Jas pateikė:

- 68 – sporto klubai ir visuomeninės organizacijos,
- 35 – savivaldybių padaliniai ir sporto centrai,
- 37 – sporto mokymo įstaigos,
- 54 – bendrojo lavinimo mokyklos.

Įvertinusi pateiktas paraiškas, Departamento sudaryta komisija paskirstė priemonei „Vaikų užimtumas vasarą ir jų apmokymas plaukti“ numatytas lėšas. Komisija vertindama paraiškas prioritetą teikė tiems projektams, kuriuose numatyta:

- užimti kuo daugiau vaikų mažesnėmis sąnaudomis,
- papildomas finansavimas iš kitų šaltinių,
- sudaryti galimybę vaikams mokytis plaukti ir dalyvauti užsienio šalių lietuviams,
- per sportą vykdyti šviečiamąją veiklą.

Sutartis su Departamentu sudarė 167 paraiškas pateikę asmenys (nesudarė – 9, nevykdė – 1, kai kurių organizacijų finansuotos dvi ir daugiau paraiškos). Buvo įgyvendinti 185 projektai (stovyklos). Vienam projektui lėšų skirta nuo 220 Lt iki 10 000 Lt (vidutiniškai po 547 Lt). Stovyklos vyko skirtinguose 48 Lietuvos miestuose ir rajonuose.

Atskirais atvejais Departamentas lėšas skyrė neatsižvelgdamas į stovyklose dalyvavusių vaikų skaičių. Tokia pati lėšų suma (po 400 Lt) buvo skirta toms stovykloms, kuriose dalyvavo 8 ir 94 vaikai.

Pagal organizacijų pateiktas ataskaitas, stovyklų organizavimui viso buvo išleista apie 690 tūkst. Lt. Departamento skirtos lėšos sudarė tik 15 % visų stovyklų išlaidų (6 pav.). Atskirų stovyklų organizavimo išlaidų struktūroje Departamento skirtų lėšų dalis dar mažesnė.

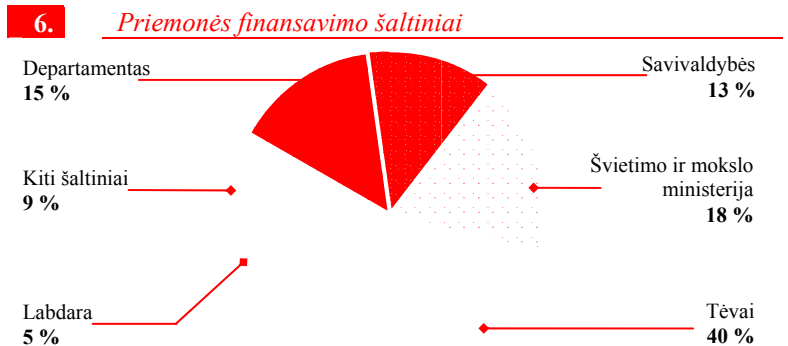

Auditorių nuomone, tiesiogiai šios priemonės rezultatų (išmokytų plaukti vaikų skaičius) negalima priskirti vien tik Departamentui, kadangi bendroje lėšų struktūroje Departamento skiriamos lėšos sudaro apie 15 %.

Departamento teigimu, priemonės „Vaikų užimtumas vasarą ir jų mokymas plaukti“ vertinimo komisija prioritetu laiko lėšų skyrimą toms programoms, kurios taip pat finansuojamos iš savivaldybių, rėmėjų ar kitų finansavimo šaltinių. Taip siekiama skatinti programų organizatorius sukaupti didesnę lėšų ir sudaryti sąlygas į stovyklas pakviesti daugiau vaikų, sudaryti jiems geresnes sąlygas.

2.3 TIKSLAS Plėtoti sportą visiems

UŽDAVINYS PRIEMONĖ

Vykdyti žmonių sveikatinimą didinant jų fizinį aktyvumą Nacionalinio ir tarptautinio lygio sporto visiems, sveikatingumo renginių organizavimas

„Sportas visiems“ plėtojamas per neformalųjį papildomą ugdymą, kuris pasižymi tikslingu poveikiu, tačiau nėra taip griežtai apibrėžtas ir prognozuojamas kaip formalusis ugdymas. Veikla vykdoma pagal papildomojo ugdymo įstaigų parengtas programas. Neformalųjį papildomą ugdymą teikia sporto, sveikatos klubai, mokyklos, laisvalaikio, sveikatingumo centrai, sporto federacijos, asociacijos, sąjungos. Šios įstaigos veikia pagal trumpalaikes ar ilgalaikes programas, jų veikla apima tam tikras sritis ir administracinius vienetus. Nacionaliniu lygiu „Sporto visiems“ veiklą koordinuoja asociacija „Sportas visiems“, kuri vienija 18 organizacijų¹⁴. Visoms organizacijoms priklauso apie 499 klubai (nariai).

Priemonės vykdymui 2004 metais buvo skirta 725 tūkst. Lt. Departamento numatytas lėšas priemonės įgyvendinimui paskirsto Lietuvos asociacijos „Sportas visiems“ komisija, kurią sudaro judėjimo „Sportas visiems“ organizacijų atstovai. Lėšos organizacijoms paskirstomos vadovaujantis Asociacijos „Sportas visiems“ komisijos patvirtinta tvarka.

Komisija skirstydama lėšas atsižvelgia į praėjusių metų veiklos

rezultatus, planuojamas rengti priemonės (renginius, varžybas, seminarus), jų sąnaudas, finansavimą iš kitų šaltinių. Kadangi priemonės vykdymui 2004 metais lėšos nepadidėjo, skirstant lėšas buvo stengiamasi nesumažinti 2003 metais buvusio finansavimo (7 pav.).

Pagal Sportas visiems komisijos patvirtintas sumas Departamentas pasirašo bendradarbiavimo sutartis su kiekviena judėjimo „Sportas visiems“ organizacija. Departamento generalinis direktorius kiekvienai organizacijai patvirtino programos priemonių planą-sąmatą bei lėšų paskirstymą atskiriems renginiams.

Lėšų paskirstymo tvarkos, proporcijos

- | | |
|----|---|
| 1. | 157 tūkst. Lt – Lietuvos asociacijos „Sportas visiems“, bendros programos vykdymui. |
| 2. | 340 tūkst. Lt – (60 % likusių lėšų) paskirstoma „Sportas visiems“ organizacijoms pagal formulę, vadovaujantis praėjusių metų programų vykdymo veiklos rezultatais. |
| 3. | 227 tūkst. Lt – (40 % likusių lėšų) paskirsto Lietuvos asociacijos „Sportas visiems“ tarybos patvirtinta komisija, įvertinusi 2004 metų numatomų programų efektyvumą ir realų lėšų poreikį. |

Kaip didžiausią problemą Lietuvos asociacijos „Sportas visiems“ sekretorius A.Jucevičius įvardino pateikiamos statistinės informacijos patikimumą (klubų, organizuotų renginių, dalyvių skaičius). Kai kurie sporto klubai priklauso kelioms organizacijoms. Pateikdamos statistines ataskaitas ir viena ir kita organizacija pateikia duomenis apie tą klubą, jo narių skaičių ir pan. Dėl šios priežasties duomenys gali dubliuotis, be to, remiantis šias duomenimis skirstomos programos lėšos.

7. 5-ios judėjimo „Sportas visiems“ organizacijos, kurioms Departamentas 2004 metais skyrė daugiausiai lėšų (tūkst. Lt)

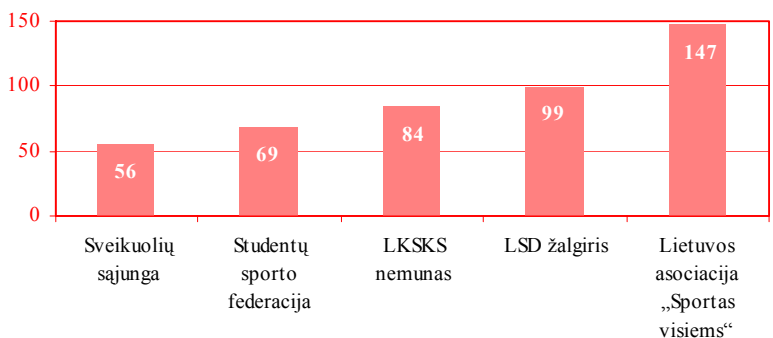

¹⁴ Lietuvos Respublikos kūno kultūros ir sporto plėtotės 2002-2004 metų programa

Per metus daliai organizacijų Departamento generalinis direktorius įsakymais papildomai skyrė lėšų, iš viso 90 tūkst. Lt. Pavyzdžiui, Lietuvos sporto draugijai „Žalgiris“, kurios prezidentas yra Departamento generalinis direktorius V. Nėnius, buvo skirta 27 tūkst. Lt. Be to, pagal pateiktus VĮ Registrų centro duomenis Departamento generalinis direktorius V. Nėnius yra Lietuvos – Vokietijos bendros įmonės „Baltic – Auto“ (kodas 1001522) valdybos pirmininkas, o tai pagal Valstybės tarnybos įstatymo 17 str. 1 d. 1 p. nuostatas vertintina kaip su valstybės tarnautojo pareigomis nesuderinama veikla. Minėtais duomenimis V. Nėnius yra Vyto Nėniaus individualios firmos (kodas 2484301) savininkas, Lietuvos – Vokietijos bendros įmonės „Pharm – Tech – Vilnius“ (kodas 1000731) steigėjas, visuomeninės organizacijos SPORTO KLUBAS „VILTIS – XXI“ (kodas 9319327), Lietuvos sporto federacijų sąjungos labdaros ir paramos sporto fondo (kodas 9202786) valdybos pirmininkas.

Pagal bendradarbiavimo sutartį, organizacijos Departamentui kas ketvirtį privalo pateikti ataskaitas apie biudžeto lėšų panaudojimą (forma Nr. 2) ir ataskaitą apie priemonių įvykdymą. Pagal „Sportas visiems“ organizacijų pateiktas biudžeto lėšų panaudojimo ataskaitas, didžiausia dalis lėšų buvo panaudota kitoms išlaidoms, jų nedetalizuojant (8 pav.).

Asociacijos „Sportas visiems“ narės dalį joms skirtų lėšų panaudojo ne sporto renginių finansavimui. 23,1 % priemonei „Nacionalinio ir tarptautinio lygio sporto visiems, sveikatingumo renginių organizavimas“ vykdyti skirtų lėšų sporto organizacijos panaudojo savo darbuotojų darbo užmokesčiui. Darbo užmokestis buvo numatytas Departamento generalinio direktoriaus patvirtintose priemonių sąmatose.

Auditorių nuomone, sporto organizacijai skirtos lėšos neturėtų būti naudojamos sporto organizacijų (visuomeninių organizacijų) darbuotojų darbo užmokesčiui ir jų išlaidoms. Jos turėtų būti naudojamos tik sporto renginių organizavimo išlaidoms padengti. Organizacijų darbuotojų darbo užmokestis turėtų būti mokamas iš nario mokesčio ar kitų šaltinių, o ne iš valstybės biudžeto skirtų asignavimų.

8. Lėšų panaudojimas

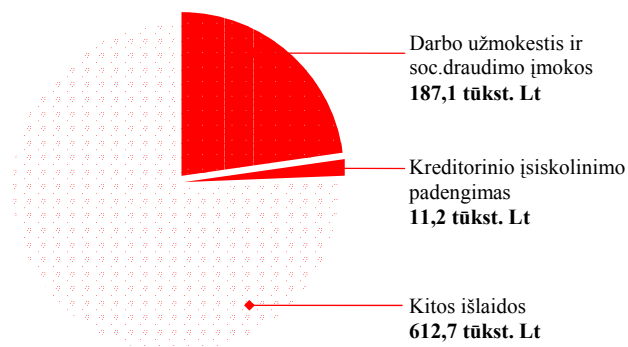

Asociacijos „Sportas visiems“ sekretoriaus A.Jucevičiaus teigimu darbo užmokestis sudaro nemažą dalį skiriamų lėšų tačiau tai labai svarbu šių organizacijų egzistavimui, kadangi didžioji jų gaunamų lėšų dalis yra iš valstybės biudžeto.

2.4 TIKSLAS	Integruoti į visuomenę neįgaliuosius
UŽDAVINYS	Plėtojant neįgaliųjų sporto organizacijas, skatinti neįgalius žmones aktyviai fizinei veiklai
PRIEMONĖ	Sporto renginių neįgaliems žmonėms organizavimas, integravimas į sveikų žmonių renginius bei neįgaliųjų sporto klubų plėtojimas

Sportas yra vienas iš esminių neįgaliųjų reabilitacijos ir integracijos į visuomenę veiksnių. Neįgaliųjų sporto plėtojimas turi būti skatinamas atitinkamais visuomeninių santykių metodais, rengiant personalą, remiant neįgaliųjų sporto klubus, pritaikant sporto bazes neįgaliesiems, sudarant sąlygas jiems dalyvauti įvairaus lygio varžybose¹⁵.

Lietuvoje organizuotai sportuojančių neįgaliųjų žmonių 2004 metais buvo apie 4 010. Tai sudarė 1,9 %¹⁶ visų šalies neįgaliųjų skaičiaus. Europos šalyse sportinėje veikloje dalyvauja apie 3 % visų neįgaliųjų. 2004 m. Aklųjų, Invalidų, Kurčiųjų sporto federacijų, Specialiosios olimpiados komiteto nariais buvo:

- 32 neįgaliųjų sporto klubai,
- 18 spec. internatinių mokyklų,
- 12 pensionatų,
- 7 spec. ugdymo dienos centrai.

Auditorių nuomone, uždavinio „Plėtojant neįgaliųjų sporto organizacijas, skatinti neįgalius žmones aktyviai fizinei veiklai“ vykdymui 2004 m. buvo tikslinga suformuluoti ne vieną, bet daugiau priemonių kaip tai ir rekomenduojama Vyriausybės patvirtintoje Strateginio planavimo metodikoje¹⁷.

Lėšų dydis neįgaliųjų sportui nuo 2002 metų beveik nekito: 2002 m. skirta 329 tūkst. Lt, 2003 m. – 330 tūkst. Lt, 2004 m. – 330 tūkst. Lt (neįskaitant papildomai skirtų 110,2 tūkst. Lt lėšų Atėnų parolimpinėms žaidynėms).

Respublikinės neįgaliųjų sporto organizacijos neįgaliųjų sporto vystymo programose nurodė, kad 2004 m. neįgaliųjų sportui vystyti reikalinga apie 2,5 mln. Lt (t.y. 7,5 karto daugiau negu skirta).

Lietuvos parolimpinio komiteto vykdomajame komitete 2002-04-30 buvo patvirtinta Neįgaliųjų sporto programų pateikimo ir valstybės biudžeto lėšų, skirtų šalies neįgaliųjų sporto programų vykdymui, paskirstymo tvarka bei Lietuvos parolimpinės rinktinės narių ir kandidatų atrankos kriterijai parolimpinių žaidynių sporto šakose 2002–2004 (2005) metams. Minėtos tvarkos orientuotos į Respublikos čempionatų organizavimą ir sportininkų dalyvavimą Europos ir Pasaulio čempionatuose ir Parolimpinėse rungtyne. Lėšų skyrimas neįgaliųjų sporto klubų plėtrai, neįgaliųjų integravimui į sveikųjų žmonių renginius šiuose dokumentuose nenumatyta.

¹⁵ Lietuvos Respublikos kūno kultūros ir sporto plėtotės 2002-2004 metų programa, 23 psl.

¹⁶ Iš viso Lietuvoje yra apie 210 tūkst. žmonių su negalia

¹⁷ Lietuvos Respublikos Vyriausybės 2002-06-06 nutarimas Nr. 827 „Dėl strateginio planavimo metodikos patvirtinimo“

Vadovaujantis minėtomis tvarkomis lėšos neįgaliųjų sporto federacijoms (organizacijoms) buvo paskirstytos Neįgaliųjų sporto ekspertų komisijos posėdyje (9 lentelė).

Papildomai per metus finansavimas buvo padidintas 110,2 tūkst. Lt. Iš viso priemonės vykdymui 2004 metais iš „Kūno kultūros ir sportas plėtra“ programos skirta 440,2 tūkst. Lt, pervesta – 437,3 tūkst. Lt, t.y. 2 900 Lt mažiau.

Pagal Neįgaliųjų sporto organizacijų pateiktas biudžeto lėšų panaudojimo ataskaitas didžiausia lėšų dalis buvo panaudota kitoms išlaidoms (10 pav.).

Neįgaliųjų sporto organizacijos 30 % priemonei „Sporto renginių neįgaliems žmonėms organizavimas, integravimas į sveikų žmonių renginius bei neįgaliųjų sporto klubų plėtojimas“ skirtų lėšų panaudojo ne tiesiogiai priemonei vykdymui, bet šių organizacijų darbuotojų darbo užmokesčiui. Darbo užmokestis buvo numatytas Departamento generalinio direktoriaus patvirtintose priemonių sąmatose.

Auditorių nuomone, sporto organizacijai skirtos lėšos neturėtų būti naudojamos sporto organizacijų (visuomeninių organizacijų) darbuotojų darbo užmokesčiui ir jų išlaikymui. Taip pat, pagal galimybes, dalis lėšų turėtų būti numatyta ne tik elitinio neįgaliųjų sporto plėtotei, bet ir neįgaliųjų integravimui į sveikų žmonių renginius bei neįgaliųjų sporto klubų plėtojimui.

9. Valstybės biudžeto lėšų paskirstymas Respublikinėms neįgaliųjų sporto organizacijoms (2004 m.)

	Organizacijos pavadinimas	tūkst. Lt
1	Lietuvos Aklųjų sporto federacija	33
2	Lietuvos Invalidų sporto federacija	63
3	Lietuvos Kurčiųjų sporto federacija	139
4	Lietuvos Parolimpinis komitetas	29
5	Lietuvos Specialiosios olimpiados komitetui	66
	Iš viso:	330

10. Lėšų panaudojimas

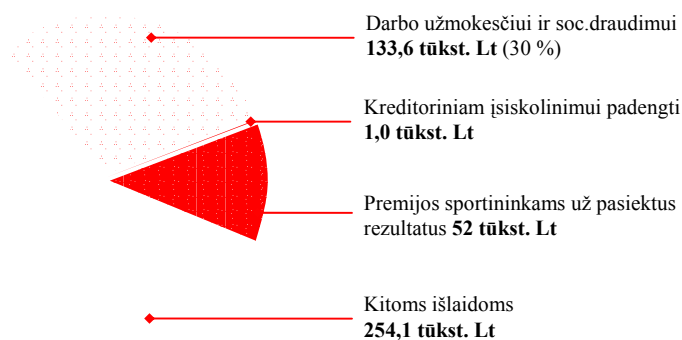

2.5 TIKSLAS Tobulinti sporto šakų plėtotės sistemą

UŽDAVINYS Plėsti sporto šakų varžybų sistemą (kalendorių)
PRIEMONĖ Sporto šakų programų rengimas ir koordinavimas

Šios priemonės vykdymui 2004 metais buvo planuota skirti 633 tūkst. Lt, skirta 282 tūkst. Lt. Dalis planuotų šios priemonės lėšų (351 tūkst. Lt) perskirstyta priemonių „Šalies čempionatų ir kitų sporto renginių organizavimas“ bei „Dalyvavimas pasaulio ir Europos čempionatuose“ vykdymui.

Priemonei „Sporto šakų programų rengimas ir koordinavimas“ skirtos lėšos panaudotos:

- 82 tūkst. Lt išskolinimams, sporto organizacijoms pagal 2003 metų bendradarbiavimo sutartis, padengti,
- 200 tūkst. Lt kitoms reikmėms (konferencijoms, leidiniams, seminarams, komandiruotėms ir kt.).

Auditorių nuomone, komandiruočių ir panašios išlaidos turėtų būti dengiamos iš Departamento išlaikymui skirtų lėšų (priemonė – Darbo sąlygų užtikrinimas, patalpų eksploatavimas, ūkio priežiūra).

2.6 TIKSLAS	Tobulinti sporto šakų plėtotės sistemą
UŽDAVINYS	Plėsti sporto šakų varžybų sistemą (kalendorių)
PRIEMONĖS	Šalies čempionatų ir kitų sporto renginių organizavimas ir Dalyvavimas pasaulio ir Europos čempionatuose

Departamentas priemonių vykdymui planavo skirti 8 000 tūkst. Lt, skyrė – 12 108,8 tūkst. Lt (iš jų papildoma lėšų dalis – 1 935 tūkst. Lt buvo skirta iš Vyriausybės rezervo fondo).

Auditorių nuomone, šias priemones reiktų sujungti į vieną priemonę, nes šių priemonių lėšos Departamente apskaitomos bendrai.

Vadovaujantis Lietuvos sporto tarybos patvirtinta Lėšų paskirstymo konkrečiai sporto šakai atstovaujančioms sporto organizacijoms rekomendacine tvarka¹⁸ (toliau – Tvarka), iš 8 000 tūkst. Lt metų pradžioje planuotų, 7 000 tūkst. Lt buvo paskirstyti 105 sporto organizacijoms, atstovaujančioms konkrečiai sporto šakai. Dalis priemonėms numatytų lėšų 461,96 tūkst. Lt buvo skirta tokioms organizacijoms kaip Lietuvos sporto federacijų sąjunga, Sporto žurnalistų federacija ir t.t., kurioms finansavimo kriterijai Tvarkoje nenumatyti. Nesivadovaujant rekomenduojama Tvarka 1 000 tūkst. Lt Departamentas skyrė Lietuvos vyrų krepšinio rinktinės rėmimo fondui (11 pav.), lėšos buvo skirtos vyrų krepšinio rinktinei pasiruošti Atėnų olimpinės žaidynės.

11. *Priemonėms „Šalies čempionatų ir kitų sporto renginių organizavimas“ ir „Dalyvavimas pasaulio ir Europos čempionatuose“ lėšų paskirstymo schema*

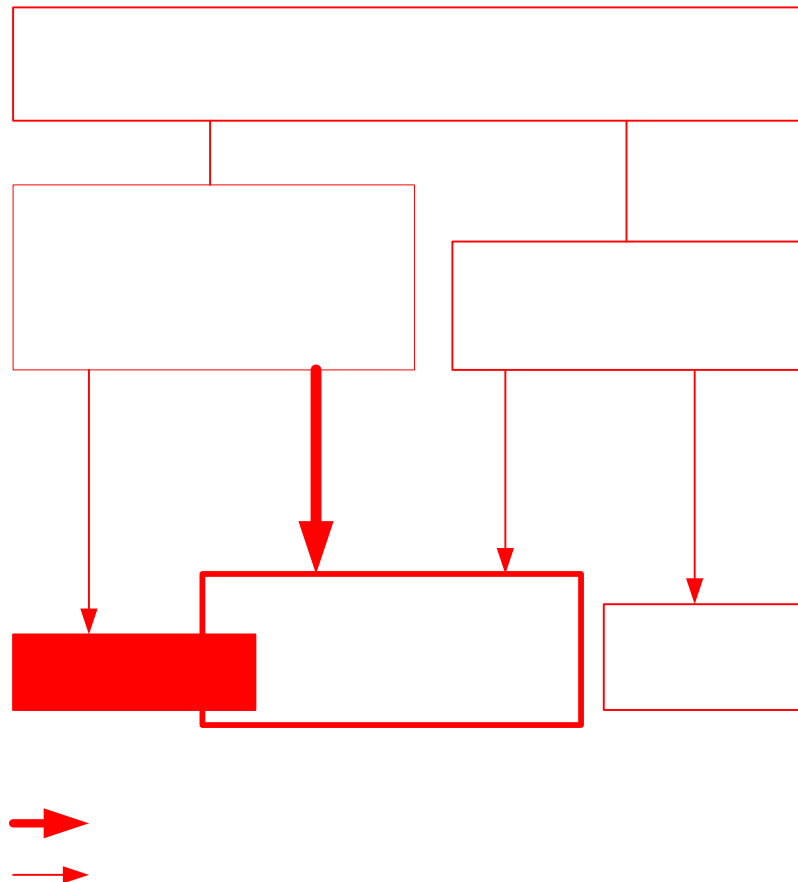

¹⁸ Lietuvos sporto tarybos 2001 02 22 nutarimas Nr. 3

Pastebėjimas. Atskiroms sporto federacijoms (pvz. „Boulingas“, „Lao tai kovos menas“, „Ringo“, „Kibernetinis sportas“, „Virvės traukimas“, „Skraidantis diskas“) ir kitoms sporto organizacijoms (Lietuvos sporto federacijų sąjunga; Sporto žurnalistų federacija; Sporto medicinos federacija) lėšų paskirstymo kriterijai Tvarkoje nenumatyti.

Tvarkoje nustatyta, kad Olimpinių ir neolimpinių sporto šakų grupėse lėšos skirstomos pagal proporcijas: meistriškumo pasiekimai sudaro 70 proc., masiškumo 20 proc., už papildomus rodiklius – 10 proc. skiriamų lėšų. Pagal praėjusių metų sporto organizacijos veiklos rezultatus apskaičiuojami kiekvienos sporto organizacijos taškai ir paskirstomos lėšos. Pagal Departamento darbuotojų pateiktą informaciją dalis sporto organizacijų pateikia netikslus veiklos rodiklius (5 pavyzdys).

4 pavyzdys

90 proc. apklaustų federacijų paminėjo, kad joms skiriamas finansavimas yra nepakankamas, daugeliu atvejų jų veiklai skiriama apie 49 proc. lėšų poreikio. Taip pat daugelis nurodė, kad egzistuojanti lėšų paskirstymo tvarka yra tobulintina.

5 pavyzdys					
Eil. Nr.	Sporto organizacijos pavadinimas	Sporto organizacijos pateikti duomenys		Miesto (rajono) kūno kultūros ir sporto padalinio pateikti duomenys	
		Sportuojančiųjų sporto klubuose ir sekcijose skaičius	Sportuojančiųjų sporto mokymo įstaigose skaičius	Sportuojančiųjų sporto klubuose ir sekcijose skaičius	Sportuojančiųjų sporto mokymo įstaigose skaičius
1	Dailiojo čiuožimo federacija	505	65	178	70-73
2	Laisvųjų imtynių federacija	600	900	365	398

Auditorių nuomone, lėšų paskirstymo sporto organizacijoms (federacijoms) Tvarka, atsižvelgiant į pasikeitusias Departamento programas ir padidėjusį sporto organizacijų skaičių, turėtų būti peržiūrėta.

Per metus skirtos papildomos lėšos priemonių įgyvendinimui sporto organizacijoms buvo paskirstytos Departamento generalinio direktoriaus įsakymais, nesant nustatytų konkrečių lėšų paskirstymo kriterijų.

Dalis lėšų (16,3 tūkst. Lt) skirtų Priemonių „Šalies čempionatų ir kitų sporto renginių organizavimas“ ir „Dalyvavimas pasaulio ir Europos čempionatuose“ vykdymui buvo panaudota kitoms priemonėms įgyvendinti.

Dalis sporto organizacijų (federacijų) vykdomų priemonių buvo finansuojama iš Kūno kultūros ir sporto rėmimo fondo. Vertinant lėšas, skirtas sporto organizacijoms, nustatyta, kad ne visos naudoja lėšas toms priemonėms įgyvendinti, kurioms jos buvo skirtos (6 pavyzdys).

6 pavyzdys

Lietuvos vandensvydžio sporto federacijai Departamentas iš „Kūno kultūros ir sporto plėtra“ programos skyrė 5 000 Lt, I-o ketvirčio išvykos į Baltarusiją išlaidoms padengti. Dalyvavimui tame pačiame tarptautiniame turnyre Minske Kūno kultūros ir sporto rėmimo fondas skyrė – 7 000 Lt

Vandensvydžio federacijos Departamentui pateiktoje sąmatoje, varžybų Minske išlaidų suma – 4700 Lt.

IŠVADOS:

1. Departamentas 320,7 tūkst. Lt panaudojo neefektyviai, skirdamas šias lėšas ne tiesiogiai programos „Kūno kultūros ir sporto plėtra“ priemonių vykdymui, o sporto organizacijų darbuotojų darbo užmokesčiui ir socialiniam draudimui (judėjimo „Sportas visiems“ organizacijoms – 187,1 tūkst. Lt ir neįgaliųjų sporto organizacijoms – 133,6 tūkst. Lt).

2. Daugiau negu 40 % lėšų, skirtų priemonių „Šalies čempionatų ir kitų sporto renginių organizavimas“ ir „Dalyvavimas pasaulio ir Europos čempionatuose“ vykdymui, sporto organizacijoms paskirstoma Departamento generalinio direktoriaus įsakymais, neatsižvelgiant į Lietuvos sporto tarybos nustatytą rekomendacinę lėšų paskirstymo Tvarką.

3. Egzistuoja rizika, kad Departamento generalinis direktorius V. Nėnius gali būti susietas turтинiais ir kitais interesais su eile įmonių ir organizacijų ir dėl to gali kilti viešųjų ir privačiųjų interesų konfliktas.

2.7 TIKSLAS	Plėsti ir renovuoti nacionalines sporto bazes
Uždavinys	Renovuoti pagal prioritetus atrinktas nacionalines sporto bazes
Priemonė	Nacionalinių sporto bazių renovacija pagal 2002–2004 m. investicinę programą

Lietuvos Respublikos Vyriausybės 2004–2008 metų programoje¹⁹ numatyta remti sportą, padedantį kurti Lietuvos įvaizdį ir gerinti žmonių sveikatą, derinti valstybės politiką ir priemones, skatinančias tiek profesionalųjį, tiek masinį sportą. Organizuoti daugiau sporto renginių, inicijuoti sporto bazių pritaikymą sveikatinimo reikmėms, mėgėjiškam sportui. Skatinti masinius sporto renginius, ugdančius bendruomenės solidarumą ir aktyvumą, skatinti sportinę jaunimo veiklą ir didinti sporto programų finansavimą pritraukiant privataus kapitalo ir bendruomenių lėšų. Pagal Europos standartus modernizuoti sporto renginiams skirtas sporto bazes didelio meistriškumo sportininkams rengti. Skatinti tarptautinių sporto renginių organizavimą Lietuvoje. Nustatyti aiškius kriterijus ir normatyvus, pagal kuriuos būtų remiamos didelio meistriškumo profesionaliojo sporto nacionalinės komandos ir individualūs sportininkai. Gerinti talentingų sportininkų atranką, tobulinti jų ugdymo sistemą. Įsteigti kūno kultūros ir sporto specialistų kvalifikacijos tobulinimo centrus.

Vyriausybė nutarimu²⁰ Departamentui investicijoms patvirtino 7 790 tūkst. Lt asignavimų, skyrė – 7 294,2 tūkst. Lt. Šiuo nutarimu lėšas numatyta skirti:

- 1 200 tūkst. Lt Viešosios įstaigos „Sportas ir poilsis“ universalios salės „Sportima“ aptarnavimo pastato statybai,
- 590 tūkst. Lt Vilniaus stadiono „Vingis“ renovavimui,

¹⁹ Lietuvos Respublikos Seimo 2004-12-14 nutarimas Nr. X-43

²⁰ Lietuvos Respublikos Vyriausybės 2004-02-09 nutarimas Nr. 140 „Valstybės investicijų 2004-2006 metų programoje numatytas 2004 metams kapitalo investicijas pagal asignavimų valdytojus ir investicijų projektus“

- 2 500 tūkst. Lt, Kauno Dariaus ir Girėno stadiono atsarginės aikštės kapitaliniam remontui,
- 3 500 tūkst. Lt ilgalaikio turto įsigijimui.

Departamentas 2004-07-26 pasirašė statybos generalinės rangos sutartį Nr. 446 V su UAB „Chanita“ dėl universalios salės „Sportima“ patalpų įrengimo užbaigimo darbų. Sutarties kaina – 150 672 Lt. Departamentas 2004-09-10 pasirašė papildomą susitarimą prie statybos generalinės rangos sutarties Nr. 446 V su UAB „Chanita“ dėl papildomų darbų 39 765,91 Lt. Darbai buvo atlikti 2004 m. rugsėjo mėn. (2004-09-30 pažyma apie atliktų darbų vertę). Atliktų darbų vertė – 189 789,72 Lt.

Departamentas 2004-08-23 pasirašė statybos rangos sutartį Nr. 456 V su AB „Montuotojas“ dėl universalios salės „Sportima“ aptarnavimo pagalbinio pastato metalinių konstrukcijų montavimo darbų atlikimo. Sutarties kaina – 967 170 Lt. Departamentas 2004-12-02 pasirašė papildomą susitarimą prie statybos generalinės rangos sutarties Nr. 456V su AB „Montuotojas“ dėl papildomų darbų atlikimo už 38 519,59 Lt. Darbai buvo atlikti 2004 m. gruodžio mėn. (2004-09-30 pažymos apie atliktų darbų vertę). Atliktų darbų vertė – 992 156,57 Lt.

Departamentas ir viešoji įstaiga „Sportas ir poilsis“ 2004-03-12 pasirašė sutartį Nr. 213V „Dėl Valstybės kapitalo investicijų 2004 metų programos įgyvendinimo“, kuria viešoji įstaiga „Sportas ir poilsis“ įsipareigoja vykdyti ir užbaigti Vilniaus stadiono „Vingis“ renovacijos darbų kapitalinį remontą, organizuoti ir vykdyti projektavimo paslaugų ir statybos darbų pirkimą.

Viešoji įstaiga „Sportas ir poilsis“ ir generalinis rangovas KASTET LTD 2003-08-19 pasirašė sutartį Nr. 224 dėl stadiono „Vingis“ renovacijos darbų pirkimo neskelbiamų supaprastintų derybų būdu. Visa sutarties kaina – 1 043 415 Lt. Darbų buvo numatyti atlikti: 2003 metais už 310 000 Lt, 2004 metais – 733 415 Lt. Rangovas KASTET LTD 2003 metais renovavimo darbų atliko už 309 984 Lt, 2004 metais – 590 000 Lt. Vilniaus m. stadione „Vingis“ buvo paklota sintetinė danga „Regupol[®] PD“ ir nurėžtos stadiono linijos.

Departamentas ir Kauno miesto savivaldybės administracija 2004-02-27 pasirašė sutartį Nr. 211 N „Dėl Valstybės kapitalo investicijų 2004 metų programos įgyvendinimo“, kuria Kauno miesto savivaldybės administracija įsipareigojo vykdyti Kauno S. Dariaus ir S. Girėno stadiono atsarginės aikštės kapitalinį remontą bei organizuoti ir vykdyti projektavimo paslaugų ir statybos darbų pirkimą.

Statybos rangos sutartį Nr. 44-4-15/RD Kauno miesto savivaldybės administracija 2004-06-15 pasirašė su firma KASTET LTD (Estija, Talinas) dėl Kauno S. Dariaus ir S. Girėno stadiono atsarginės aikštės kapitalinio remonto darbų atlikimo (Viešojo pirkimo komisijos 2004-06-10 protokolas Nr. 32-6-28). Bendra sutarties kaina yra 3 325 877,60 Lt. Per 2004 metus atlikta aikštės remonto darbų už 2 500 005,75 Lt. 2005 metais liko atlikti darbų už 825 871,85 Lt.

Departamentas 2004-08-23 pasirašė sutartį Nr. 454V su UAB „Fima“ ir „OY Darepro Ltd.“ konsorciumu dėl sporto bei kitų masinių renginių vaizdo informacinės sistemos (Video kubo), pirkimo, jos įrengimo ir išbandymo universalioje arenoje Vilniuje (pastato savininkas UAB „Ozo arena“).

Sutarties kaina – 2 491 693,55 Lt.

Departamentas 2004-08-02 pasirašė sutartį Nr. 449V su UAB „Viskas sportui“ dėl kilnojimų krepšinio stovų komplekto pirkimo.

Departamentas 2004-08-02 pasirašė sutartį Nr. 450V su UAB „Televizijos ir ryšio sistemos“ dėl sporto ir kitų renginių vietinės TV filmavimo ir vaizdo signalo valdymo sistemos įrangos pirkimo.

Prekės ir įranga perduota UAB „Ozo arena“ ir sumontuota „Siemens“ arenoje (2004-10-14 krovinio paslaugos perdavimo aktas Nr. 1, 2004-10-15 krovinio paslaugos perdavimo aktas Nr. 3, 2004-11-19 krovinio paslaugos perdavimo aktas Nr. 2). Visa įranga ir kitas sportinis inventorių sumontuota ir naudojama „Siemens“ arenoje, kaip tuo tarpu Departamentas savo apskaitoje minėtą turtą apskaito kaip nenaudojamą. Auditorių nuomone, Kūno kultūros ir sporto departamentas 2004 metais, pažeisdamas galiojančius teisės aktus, UAB „Ozo arena“ perdavė neatlygintinai naudotis turta, kurio bendra vertė 3 008 703,47 Lt.

Lietuvos Respublikos Vyriausybės 2000-2004 metų programoje²¹ įtvirtinta nuostata, kad negalima naudoti valstybės lėšų investicijoms į privatų verslą.

Pastaba. *Audito metu surinkti investicinių lėšų panaudojimo dokumentai galutiniam vertinimui teisėtumo požiūriu perduoti Valstybės kontrolės finansinio audito 5 –ajam departamentui.*

²¹ Lietuvos Respublikos Seimo 2000-11-09 nutarimas Nr. IX-20 „Dėl Lietuvos Respublikos Vyriausybės 2000-2004 metų programos“.

3. PROGRAMOS VYKDYMO KONTROLĖS VERTINIMAS

Departamento 2004-04-30 įsakymu Nr. V-147 „Dėl atsakingų už programų vykdymą“ atsakingu už programos „Kūno kultūros ir sporto plėtra“ vykdymą paskirtas generalinio direktoriaus pavaduotojas E. Skyrius. Minėtu įsakymu nepaskirti už 8 „Kūno kultūros ir sporto plėtra“ programos priemonės atsakingi darbuotojai. Šių priemonių įgyvendinimui skirta 19 087,6 tūkst. Lt (70 % visų programai skirtų lėšų), jų kontrolę vykdė padaliniai, kurių atitinkamas funkcijas reglamentavo jų nuostatai. Vertinant Departamento skyrių nuostatus pastebėta, kad juose nėra nustatyta pareiga atlikti sporto organizacijų veiklos ir teikiamų duomenų patikrinimus (12 lentelė).

Departamentas netikrino, kaip lėšas naudojo atskiros sporto organizacijos ir ar buvo vykdomos priemonių plane numatytos priemonės. Pagal sporto organizacijų pateiktas ataskaitas matyti, kad dalį lėšų sporto organizacijos panaudojo ne toms priemonėms, kurios Departamento generalinio direktoriaus buvo patvirtintos priemonių plane. Per metus priemonių planai tikslinami nebuvo.

12. *Departamento skyrių funkcijos*

Skyriaus pavadinimas	Ar reglamentuota funkcija atlikti sporto organizacijų veiklos ir jų teikiamų duomenų patikrinimus?
Sporto ir investicijų skyrius	Ne
Kūno kultūros ir sporto strategijos skyrius	Ne (reglamentuota teisė dalyvauti organizacijų veiklos patikrinimuose kūno kultūros ir sporto klausimais)
Sporto strategijos skyrius	Ne (reglamentuota funkcija kontroliuoti sporto plėtojimo programų vykdymą)
Organizacinio skyrius	Ne
Finansų skyrius	Ne

Vadovaujantis Kūno kultūros ir sporto įstatymo 40 str., nevalstybinėms sporto organizacijoms rengti ir vykdyti konkrečias kūno kultūros ir sporto programas, varžybas, kitus sporto renginius gali būti skiriamos lėšos iš valstybės bei savivaldybių biudžetų. Šios lėšos gali būti naudojamos tik toms programoms, varžyboms ar renginiams ir tik pagal lėšas skyrusios valstybės institucijos patvirtintą sąmatą. Departamentas, vadovaudamasis minėto įstatymo nuostatomis, turi teisę tikrinti, ar organizacijos lėšas panaudojo pagal paskirtį.

IŠVADA

Programos „Kūno kultūros ir sporto plėtra“ atsakingas vykdytojas (generalinio direktoriaus pavaduotojas E. Skyrius) neužtikrino tinkamos Programos vykdymo kontrolės.

APIBENDRINTOS IŠVADOS IR REKOMENDACIJOS. AUDITO METU ĮVYKĘ POKYČIAI

IŠVADOS:

1. Programų „Kūno kultūros ir sporto plėtra“ ir „Kūno kultūros, sporto ir politikos įgyvendinimas plėtojant konkursinį programinį finansavimą“ atskiros priemonės panašios, tačiau lėšų paskirstymo kriterijai skirtingi. Dėl šių priežasčių Departamento veiklos rezultatų negalima tiesiogiai susieti su konkrečios programos lėšomis.

2. Auditorių nuomone, nustatyti „Kūno kultūros ir sporto plėtra“ programos uždavinių įgyvendinimo vertinimo kriterijai nesuteikia išsamios informacijos apie uždavinių įgyvendinimo rezultatus, nes:

- nepakanka nustatytų kokybinių bei nėra išlaidų efektyvumo vertinimo kriterijų,
- atskiri rodikliai (dydžiai) yra nepatikimi.

3. Departamentas 320,7 tūkst. Lt panaudojo neefektyviai, skirdamas šias lėšas ne tiesiogiai programos „Kūno kultūros ir sporto plėtra“ priemonių vykdymui, o sporto organizacijų darbuotojų darbo užmokesčiui ir socialiniam draudimui (judėjimo „Sportas visiems“ organizacijoms – 187,1 tūkst. Lt ir neįgaliųjų sporto organizacijoms – 133,6 tūkst. Lt).

4. Daugiau negu 40 % lėšų, skirtų priemonių „Šalies čempionatų ir kitų sporto renginių organizavimas“ ir „Dalyvavimas pasaulio ir Europos čempionatuose“ vykdymui, sporto organizacijoms paskirstoma Departamento generalinio direktoriaus įsakymais, neatsižvelgiant į Lietuvos sporto tarybos nustatytą rekomendacinę lėšų paskirstymo Tvarą.

5. Departamentas neužtikrina, kad būtų vykdomos sutartyse su sporto organizacijomis numatytos priemonės, nevykdė tinkamos, šioms priemonėms įgyvendinti skirtų lėšų panaudojimo kontrolės.

AUDITO METU ĮVYKĘ POKYČIAI:

1. Departamentas pateikė informaciją, kad IV Lietuvos kongreso metu, kuris įvyks 2005-04-29, bus pateiktas tvirtinti projektas dėl biudžeto lėšų paskirstymo tvarkos, prioritetų ir vertinimo kriterijų patikslinimų.

2. Departamentas pakoregavo sutartis su visuomeninėmis sporto organizacijomis, numatydamas vykdyti lėšų panaudojimo kontrolę, o už neteisingą lėšų naudojimą taikyti sankcijas.

3. Skiriant biudžeto lėšas 2005 m., sporto organizacijoms darbo užmokestis nenumatytas.

4. Departamentas 2005 m. įvedė vidaus auditoriaus etatą, atliko 8 federacijų biudžeto lėšų panaudojimo tikrinimus.

5. Departamentas programos „Kūno kultūros ir sporto plėtra“ vykdymo kontrolę pavedė kitam asmeniui (vietoje E. Skyriaus paskyrė generalinio direktoriaus pavaduotoją R. Vaiginą).

REKOMENDACIJOS:

1. Siūlome įdiegti tokią Programos vykdymo kontrolės sistemą, kuri leistų:
 - valstybės biudžeto lėšas naudoti efektyviai ir rezultatyviai ir tik Programose numatytiems tikslams ir uždaviniams įgyvendinti;
 - nustatyti ne tik kiekybinius, bet ir kokybinius ir išlaidų efektyvumo vertinimo kriterijus.
2. Vidaus audito bei kitų Departamento skyrių metiniuose darbo planuose numatyti atlikti Programos vykdymo vertinimo bei lėšų panaudojimo sporto organizacijose auditą.

Veiklos audito 1-ojo departamento direktorius

Rimantas Sanajėvas

Vyresnysis valstybinis auditorius (grupės vadovas)

Jonas Izokaitis

Susipažinau:

Kūno kultūros ir sporto departamento
prie Lietuvos Respublikos Vyriausybės generalinis
direktorius

Vytas Nėnius